

DORMA

AGILE 150

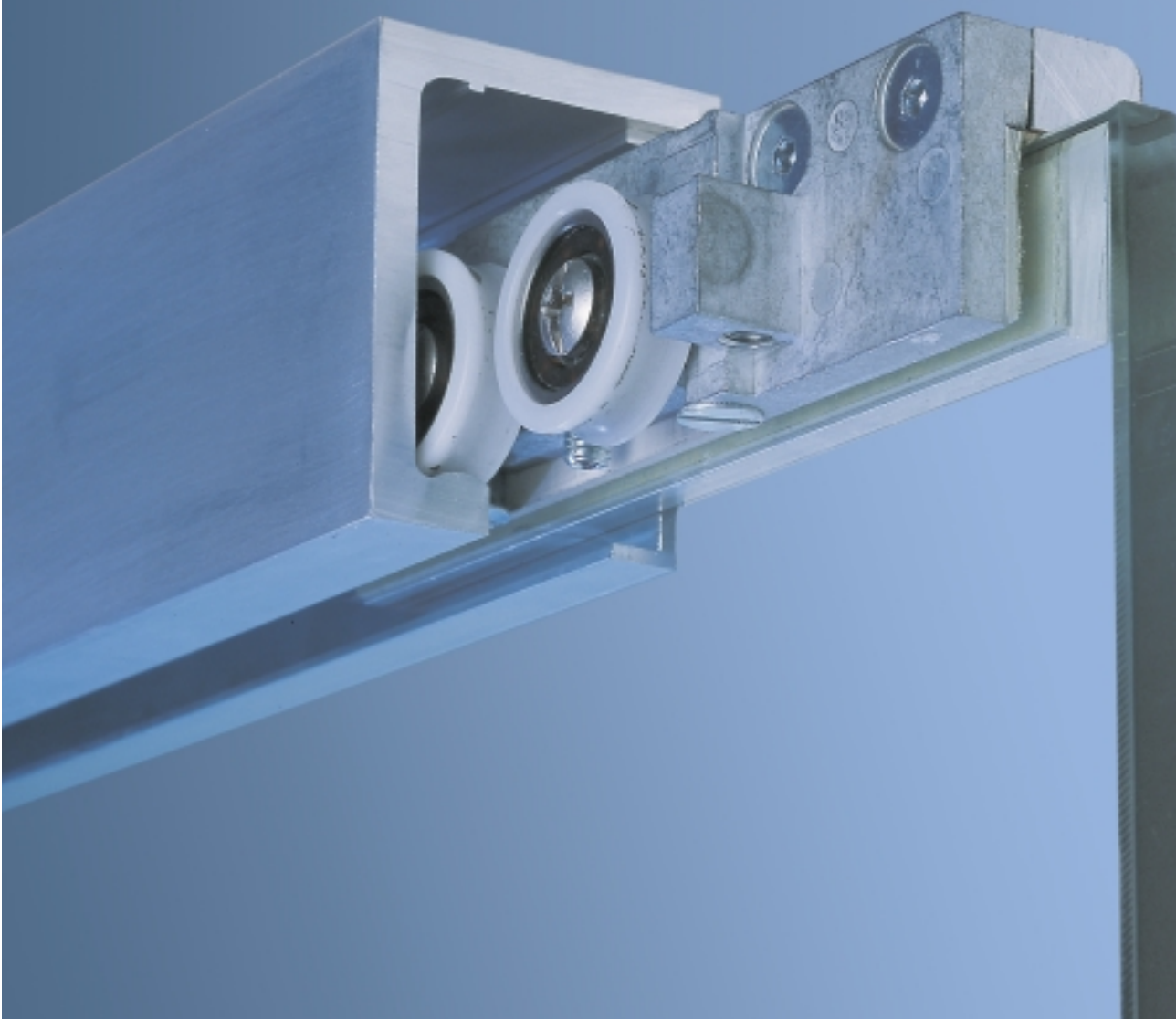

Leistungsstarke Flexibilität mit AGILE 150

Ob Hotel, Bank oder Büro, Messebau oder Privathaushalt – Glasschiebetüren liegen im Trend, immer öfter in beeindruckenden Ausmaßen. Maßgeschneidert dazu präsentiert DORMA-Glas mit AGILE die neue Generation leistungsstarker Glasschiebetürbeschläge. Sie garantieren uneingeschränkte Transparenz selbst bei sehr großzügigen Glasflächen.

Dabei bleibt AGILE selbst vornehm im Hintergrund – geradlinig, dezent und selbstverständlich. Sanft und leise werden die Glasschiebetüren durch das Schienensystem geführt. Als Option bei doppelflügeligen Anlagen auch in der komfortablen Syncro Version, bei der sich die Türen rechts und links gleichzeitig bewegen.

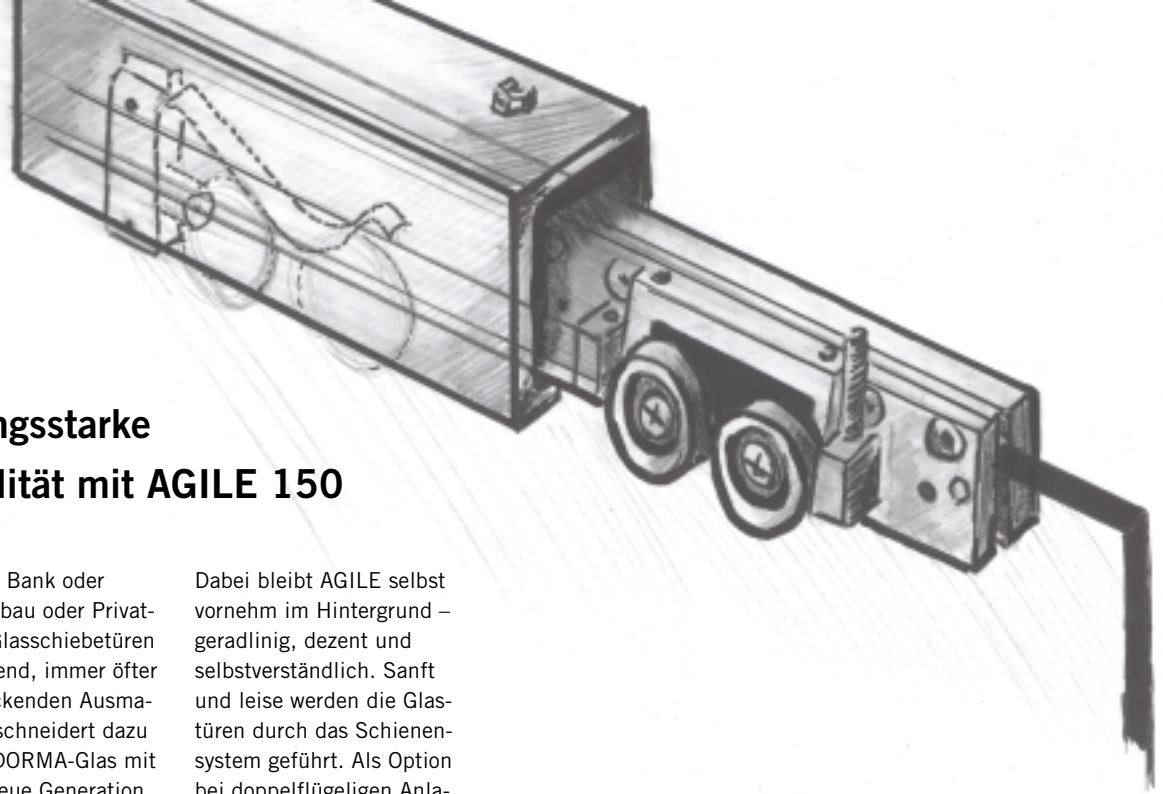

System für alle Anforderungen

Festen Halt gewinnt AGILE wahlweise über Wand-, Decken- oder Sturzmontage. Dabei ist das neue Baukastensystem so vielseitig wie die Wünsche der Kunden. Es kommt ohne Glasbearbeitung aus, die zwei wartungsfreien Klemmlaufwagen pro Flügel tragen bis zu 150 kg und im Beschlag integriert ist eine Höhenverstellbarkeit von +/- 5 mm. Das Laufschiennenprofil aus Leichtmetall ist in allen gängigen Oberflächen verfügbar und benötigt somit kein separates

Deckprofil. Für den Fall, dass eine echte Edelstahloberfläche gewünscht wird, ist ein entsprechendes Clipsprofil in Vorbereitung.

Die variablen Klemmschläge fassen Glasstärken zwischen 8 und 13,5 mm. Optimaler Laufkomfort und sichere Rastung in den Endpositionen verstehen sich von selbst - aber kombiniert mit minimalen Spaltmaßen, die je nach Montageart 14 bis 20 mm betragen und der geringen Aufbauhöhe von nur 63 mm für die gesamte Beschlagseinheit ergeben

sich beeindruckende Alleinstellungsmerkmale.

Optisch sehr dezente Dichtungen können bei Bedarf zusätzlich vor Zugluft schützen.

Durchgeführte Dauertests mit über 100 000 Bewegungszyklen (nach EN 1527) unterstreichen die Langlebigkeit. Und auch bezüglich der Korrosionsbeständigkeit steht DORMA AGILE (aufgrund von Salzsprühtests nach EN 1670) auf höchster Stufe.



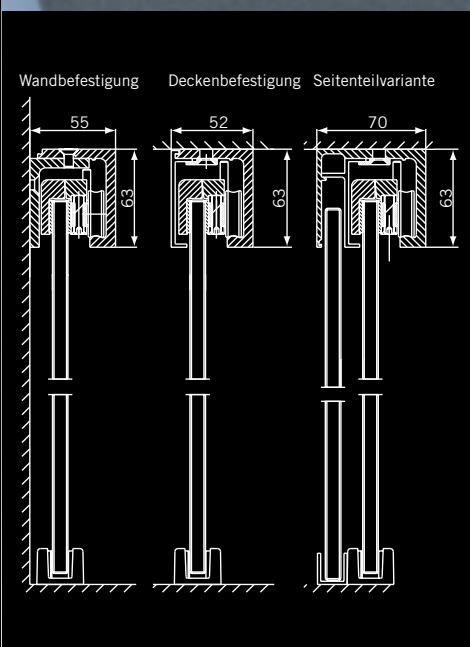
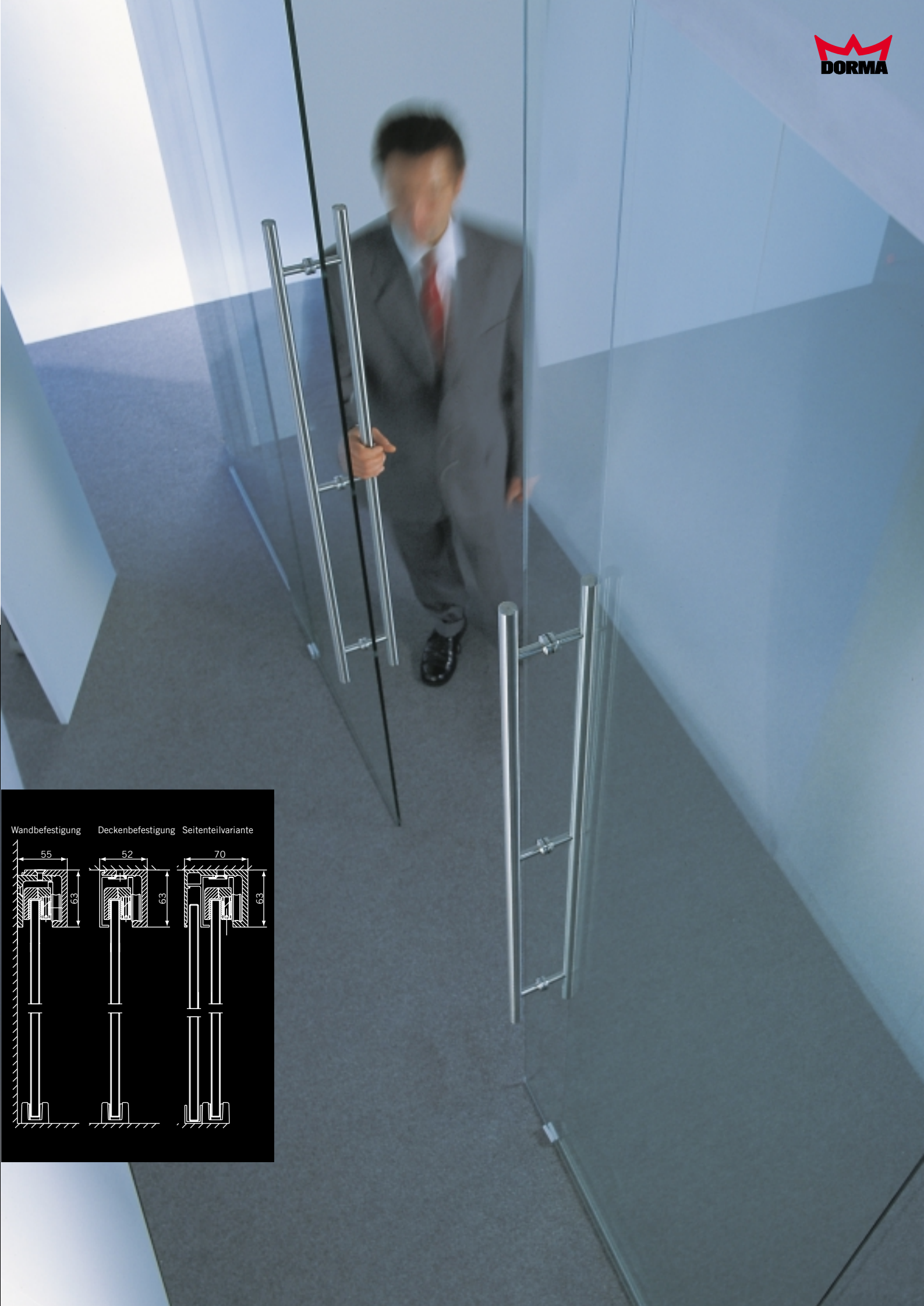

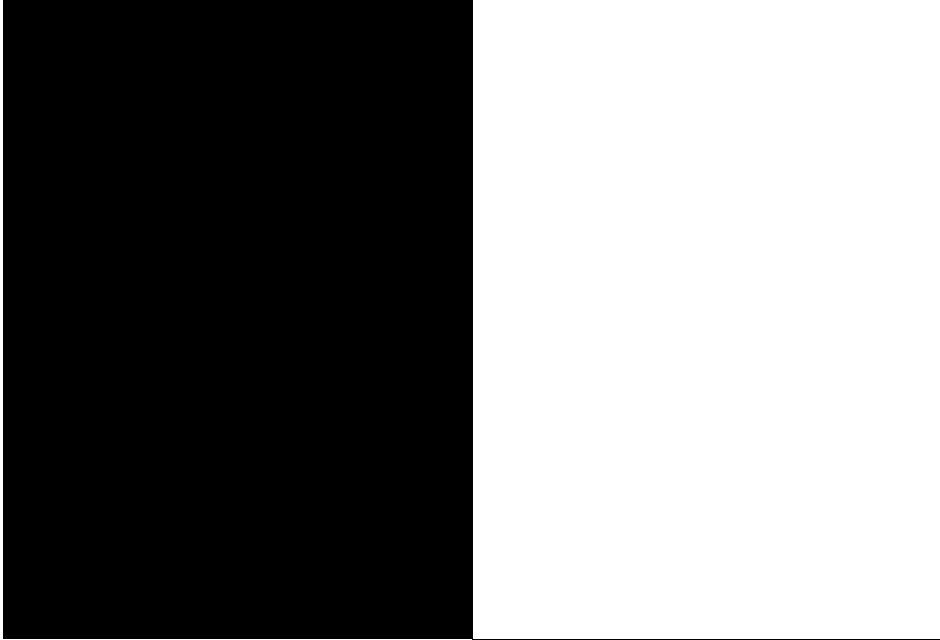

Postal address:
DORMA-Glas GmbH
Postfach 32 68
32076 Bad Salzufen
Germany

Location:
Max-Planck-Straße 37-43
32107 Bad Salzufen
Germany

FON ++49 (0) 52 22/9 24-0
FAX ++49 (0) 52 22/9 24-146

www.dorma-glas.com